

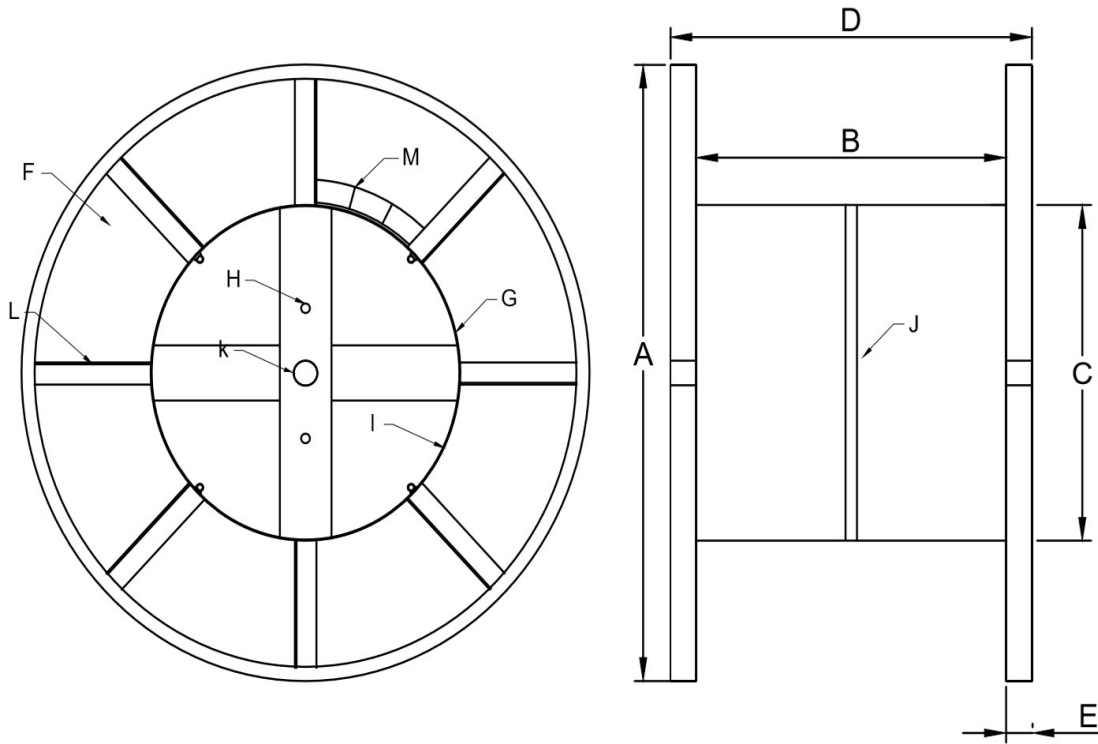

SOLICITUD PARA COTIZACIÓN DE CARRETES METÁLICOS



DIMENSIONES		
A.- DIÁMETRO DE BALONA*		
B.- CARRERA*		
C.- DIÁMETRO DE TAMBOR*		
D.- ANCHO EXTERIOR		
E.- ARO DE BALONA		
F.- ESPESOR DE LAMINA EN BALONA		
G.- CALIBRE DE TAMBOR		
H.- DIÁMETRO PERNOS DE ARRASTRE		
I.- ANILLOS DE RESPALDO	CANTIDAD	TIPO
J.- SOPORTE CENTRAL		
K.- DIÁMETRO DE BARRENO CENTRAL		
L.- RAYOS	CANTIDAD	MATERIAL
M.- ANCHO DE SALIDA DE CABLE		
INFORMACIÓN ADICIONAL		
CAPACIDAD DE CARGA*		
TIPO DE COMPRA	RECURRENTE	ÚNICA
CONSUMO MENSUAL		
SITIO DE ENTREGA		

*Datos indispensables para cotizar

VTA-001/010